

# Brugsvejledning til donkraft art. nr. 59602

## Vigtigt:

Under transport og flytning kan der komme luft ind i det hydrauliske system. Dette kan være skyld i at donkraften ikke virker optimalt.

Luften fjernes ved at åbne ventilen (drej håndtaget mod uret) og pumpe med håndtaget flere gange mens sadlen holdes nede.

## For at hæve donkraften:

1. Drej betjeningshåndtaget med uret indtil ventilen er helt lukket (Overspænd ikke ventilen).
2. Placer donkraften direkte under emnet der skal løftes, sådan at sadlen får et stabilt og centreret greb. Vær sikker på at donkraften står sikkert og stabilt for at undgå at den vælter.
3. Løft emnet op i den ønskede position. Efter at emnet er løftet bruges støttebukke til at holde emnet.

## For at sænke donkraften:

Drej langsomt betjeningshåndtaget mod uret. Sænkehastigheden er styret af ventilen. Jo mere man åbner ventilen desto mere og hurtigere vil emnet sænke sig.

## Steder der bør smøres:

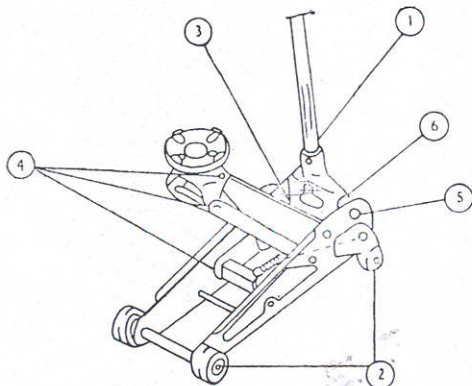

Før donkraften tages i brug skal de på tegningen viste punkter smøres. På de anviste steder bruges følgende smørelse:

1. HÅNDTAG: Brug en tynd olie på de bevægelige dele. Den ende af betjeningshåndtaget der skal ned i soklen smøres med fedt.
2. HJUL: Hjul og aksler smøres med tynd olie.
3. LØFTEARM: Pres fedt ind i smørepløen.

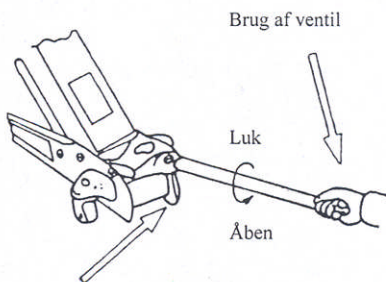

For at bruge donkraften monteres betjeningshåndtaget i soklen, hvorefter der pumpes med håndtaget for at løfte emnet.



Korrekt kontakt med emnet.

4. SADEL OG FORBINDELSLEDD: Brug en tynd olie på alle bevægelige og drejelige dele.
5. LØFTEARMENS OPHÆNG: Brug en tynd olie til at smøre ophænget.
6. STEMPEL OG STEMPELBESLAG: Brug fedt til at smøre forbindelserne mellem pumpens stempel og beslaget på soklen.

## Vedligeholdelsesprocedure:

HYDRAULIKOLIE. Brug altid en god kvalitetsolie og undgå så vidt muligt at blande forskellige mærker. Brug aldrig en anden form for olie end hydraulikolie. Når der påfyldes olie skal man passe på, at der ikke kommer skidt og fremmedlegemer med ind i det hydrauliske system. Check det hydrauliske system hver 4. måned for korrosion eller andre skader. Hvis der er fejl skal disse straks rettes.

Opbevar altid donkraften med sadlen i den laveste position.

ADVARSEL: Denne donkraft er kun fremstillet til at løfte emnet med. Brug ikke donkraften som støttebuk når emnet skal være løftet i længere tid.

Forsøg ikke at køre med donkraften mens den er i brug.

Juster aldrig selv på sikkerhedsventilen. Hvis dette bliver nødvendigt skal donkraften på serviceværksted.

Der må ikke laves nogen form for ændringer på donkraftens opbygning.

Overbelast aldrig donkraften.