

MODEL 80559

GARDEN PAVILION

INSTRUCTION MANUAL

DA	HAVEPAVILLON Brugsanvisning	3
NO	SELSKAPSTELT Bruksanvisning	5
SV	TRÄDGÅRDSTÄLT Bruksanvisning	7
FI	PUUTARHATELTTA Käyttöohje	9
EN	GARDEN PAVILION Instruction manual	11
DE	PARTYZELT Gebrauchsanweisung	13





Fremstillet i P.R.C.

6288 - Tianli Leisure Products Co Ltd, Bazhou City

EU-Importør:

HP Værktøj A/S

7080 Børkop

Danmark

© 2007 HP Værktøj A/S

Alle rettigheder forbeholdes. Indholdet i denne vejledning må ikke gengives, hverken helt eller delvist, på nogen måde ved hjælp af elektroniske eller mekaniske hjælpemidler, f.eks. fotokopiering eller optagelse, oversættes eller gemmes i et informationslagrings- og -hentningssystem uden skriftlig tilladelse fra HP Værktøj A/S.



Produsert i P.R.C.

6288 - Tianli Leisure Products Co Ltd, Bazhou City

EU-importør

HP Værktøj A/S

7080 Børkop

Danmark

© 2007 HP Værktøj A/S

Alle rettigheter forbeholdes. Innholdet i denne bruksanvisningen må ikke gjengis, verken helt eller delvis, på noen måte ved hjelp av elektroniske eller mekaniske hjelpemidler, inkludert foto-kopiering eller opptak, oversettes eller lagres i et informasjonslagrings- og informasjonshentningssystem uten skriftlig tillatelse fra HP Værktøj A/S.



Tillverkad i P.R.C.

6288 - Tianli Leisure Products Co Ltd, Bazhou City

EU-importör:

HP Værktøj A/S

7080 Børkop

Danmark

© 2007 HP Værktøj A/S

Alla rättigheter förbehålles. Innehållet i denna bruksanvisning får inte under några villkor, varken helt eller delvis, återges med hjälp av elektroniska eller mekaniska hjälpmedel, som t.ex. foto-kopiering eller fotografering, ej heller översätts eller sparas i ett informationslagrings- och informationshämtningssystem, utan skriftligt medgivande från HP Værktøj A/S.



Valmistettu Kiinan kansantasavallassa

6288 - Tianli Leisure Products Co Ltd, Bazhou City

Yhteisön tuoja:

HP Værktøj A/S

DK-7080 Børkop

Tanska

© 2007 HP Værktøj A/S

Kaikki oikeudet pidätetään. Tämän käyttöohjeen sisältöä ei saa jäljentää kokonaan eikä osittain millään tavalla sähköisesti tai mekaanisesti, esimerkiksi valokopioimalla tai -kuvaamalla, kääntää tai tallentaa tiedontallennus- ja hakujärjestelmään ilman HP Værktøj A/S:n kirjallista lupaa.



Manufactured in P.R.C.

6288 - Tianli Leisure Products Co Ltd, Bazhou City

EU importer:

HP Værktøj A/S

7080 Børkop

Denmark

© 2007 HP Værktøj A/S

Alle rettigheder forbeholdes. Indholdet i denne vejledning må ikke gengives, hverken helt eller delvist, på nogen måde ved hjælp af elektroniske eller mekaniske hjælpemidler, f.eks. fotokopiering eller optagelse, oversættes eller gemmes i et informationslagrings- og -hentningssystem uden skriftlig tilladelse fra HP Værktøj A/S.



Hergestellt in P.R.C.

6288 - Tianli Leisure Products Co Ltd, Bazhou City

EU-Importeur:

HP Værktøj A/S

7080 Børkop

Dänemark

© 2007 HP Værktøj A/S

Alle Rechte vorbehalten. Der Inhalt dieser Bedienungsanleitung darf ohne die schriftliche Genehmigung von HP Værktøj A/S weder ganz noch teilweise in irgendeiner Form unter Verwendung elektronischer oder mechanischer Hilfsmittel, wie zum Beispiel durch Fotokopieren oder Aufnahmen, wiedergegeben, übersetzt oder in einem Informationsspeicher und -abrufsystem gespeichert werden.

BRUGSANVISNING

Introduktion

For at du kan få mest mulig glæde af din nye havepavillon, beder vi dig gennemlæse denne brugsanvisning og de vedlagte sikkerhedsforskrifter, før du tager havepavillonen i brug. Vi anbefaler dig desuden at gemme brugsanvisningen, hvis du senere skulle få brug for at genopfriske din viden om havepavillonen.

Tekniske data

Teltstænger: 1,45 mm stålrør, diameter 38 mm

Teltdug: polyethylen, 180 g/m²

Sidehøjde: 2,38 m

Midterhøjde: 2,98 m

Havepavillonens dele

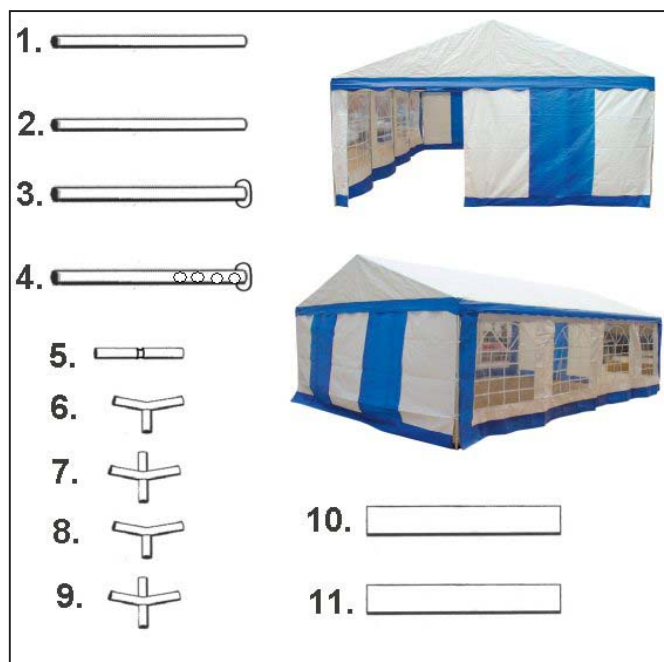

1. Korte stænger (10 stk.)
2. Lange stænger (22 stk.)
3. Ben (6 stk.)
4. Ben (4 stk.)
5. 2-vejskoblinger (10 stk.)

6. 3-vejshjørner 110° (4 stk.)
7. 4-vejshjørner 110° (6 stk.)
8. 3-vejshjørner 140° (2 stk.)
9. 4-vejshjørner 140° (3 stk.)
10. Sidepaneler (4 stk.)
11. Tag (1 stk.)

Opstilling

Læg samtlige stænger og hjørner ud på jorden som vist på tegningen. Saml stængerne i 2-vejskoblingerne (5).

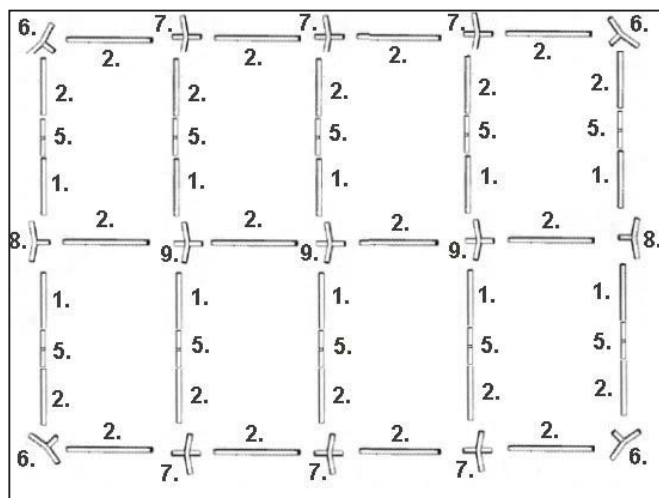

Skub de samlede stænger ind i hjørnerne.

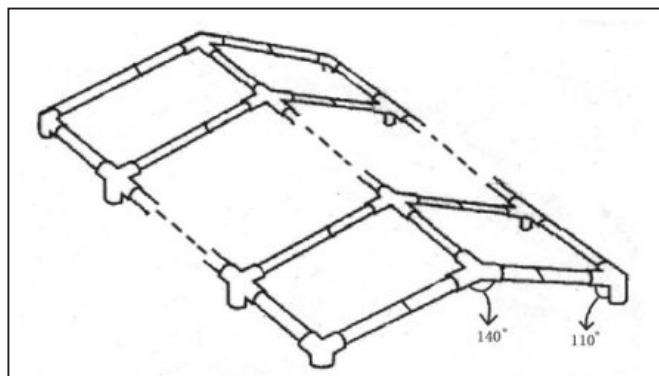

BRUGSANVISNING

Løft den ene side af tagkonstruktionen, og isæt benene. Bemærk! De fire ben (4) skal monteres i hjørnerne. Træk herefter taget (11) hen over tagkonstruktionen, og bind det fast.

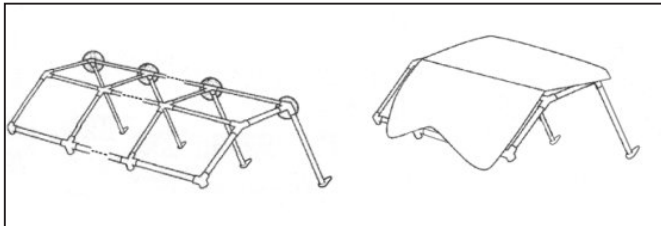

Løft herefter den anden side af tagkonstruktionen, og monter de resterende ben.

Hæng sidepanelerne op.

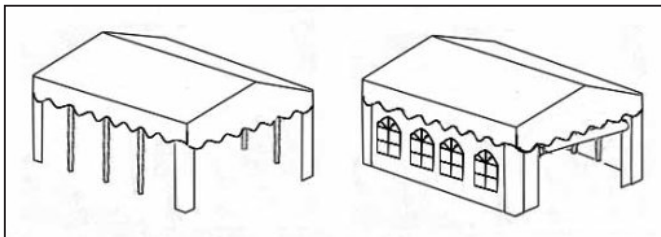

Havepavillonen kan sikres med barduner eller andre forankringer, hvis det er nødvendigt.

Rengøring og vedligehold

Taget og sidepanelerne kan vaskes i sæbevand. Mug og skjolder kan fjernes med en mild klorinopløsning. Følg producentens anvisninger, og afprøv altid klorinopløsningen på et sted, der ikke kan ses, for at sikre, at det ikke forårsager misfarvning.

Bemærk! Havepavillonen må ikke pakkes sammen i våd tilstand. Lad den tørre helt, inden du pakker den sammen.

BRUKSANVISNING

Innledning

For at du skal få mest mulig glede av det nye selskapsteltet, bør du lese denne bruksanvisningen og de vedlagte sikkerhetsforskriftene før du tar produktet i bruk. Vi anbefaler også at du tar vare på bruksanvisningen i tilfelle du skulle få behov for å lese informasjonen om selskapsteltets funksjoner om igjen senere.

Tekniske data

Teltstenger: 1,45 mm stålrør, 38 mm diameter

Teltduk: polyetylen, 180 g/m²

Vegghøyde: 2,38 m

Mønehøyde: 2,98 m

Selskapsteltets deler

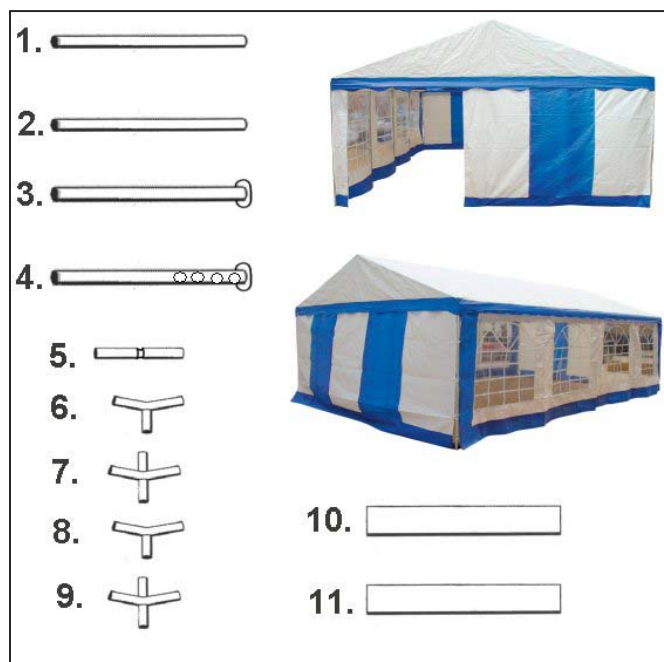

1. Korte stenger (10 stk.)
2. Lange stenger (22 stk.)
3. Ben (6 stk.)
4. Ben (4 stk.)
5. 2-veiskoblinger (10 stk.)

6. 3-veishjørner 110° (4 stk.)

7. 4-veishjørner 110° (6 stk.)

8. 3-veishjørner 140° (2 stk.)

9. 4-veishjørner 140° (3 stk.)

10. Veggduker (4 stk.)

11. Takduk (1 stk.)

Oppstilling

Legg samtlige stenger og hjørner på bakken som vist på tegningen. Monter stengene i 2-veiskoblingene (5).

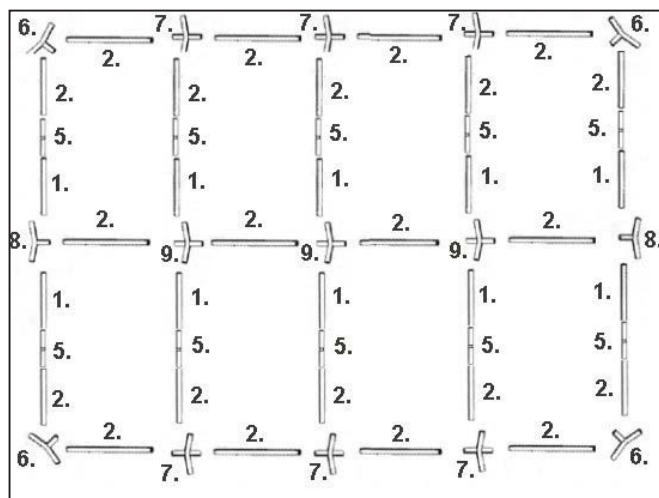

Skyv de monterte stengene inn i hjørnene.

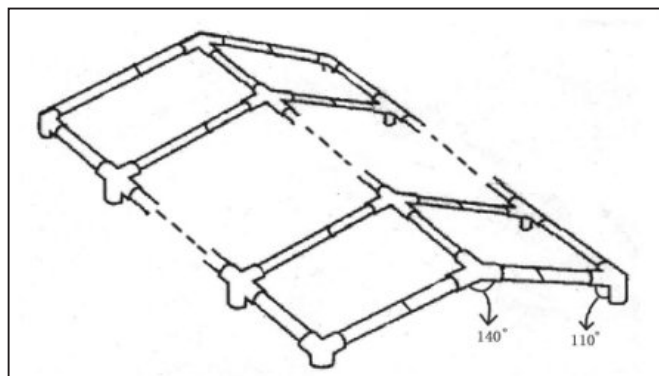

BRUKSANVISNING

Løft den ene siden av takkonstruksjonen og monter benene. Merk! De fire benene (4) skal monteres i hjørnene. Trekk deretter takduken (11) over takkonstruksjonen og bind det fast.

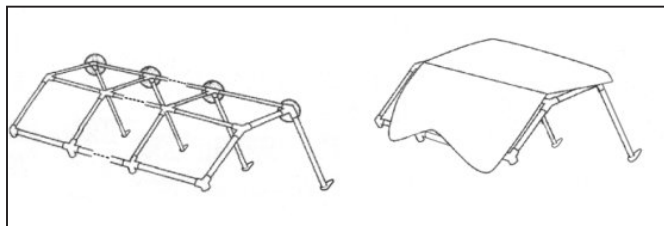

Løft deretter den andre siden av takkonstruksjonen og monter de resterende benene.

Heng opp veggdukene.

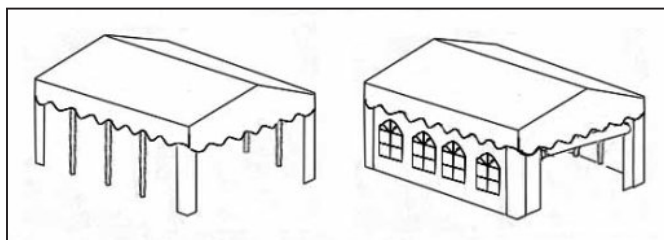

Selskapsteltet kan sikres med barduner eller andre forankringer hvis det er nødvendig.

Rengjøring og vedlikehold

Tak- og veggdukene kan vaskes i såpevann. Mugg og skjolder kan fjernes med en mild kloroppløsning. Følg produsentens anvisninger, og test alltid kloroppløsningen på et sted som ikke kan ses, for å sikre at den ikke forårsaker misfarging.

Merk! Selskapsteltet må ikke pakkes sammen i våt tilstand. La det tørke helt før du pakker det sammen.

BRUKSANVISNING

Introduktion

För att du ska få så stor glädje som möjligt av ditt nya trädgårdstält rekommenderar vi att du läser denna bruksanvisning och de medföljande säkerhetsföreskrifterna innan du börjar använda det. Vi rekommenderar dessutom att du sparar bruksanvisningen ifall du behöver läsa informationen om de olika funktionerna igen.

Tekniska data

Tältstänger: 1,45 mm stålrör, diameter 38 mm
 Tältduk: polyetylen, 180 g/m²
 Sidohöjd: 2,38 m
 Mitthöjd: 2,98 m

Trädgårdstältets delar



1. Korta stänger (10 st.)
2. Långa stänger (22 st.)
3. Ben (6 st.)
4. Ben (4 st.)
5. Tvåvägskopplingar (10 st.)

6. Treväghörn 110° (4 st.)
7. Fyrväghörn 110° (6 st.)
8. Treväghörn 140° (2 st.)
9. Fyrväghörn 140° (3 st.)
10. Sidopaneler (4 st.)
11. Tak (1 st.)

Uppställning

Lägg ut samtliga stänger och hörn på marken enligt illustrationen. Montera ihop stängerna i tvåvägskopplingarna (5).

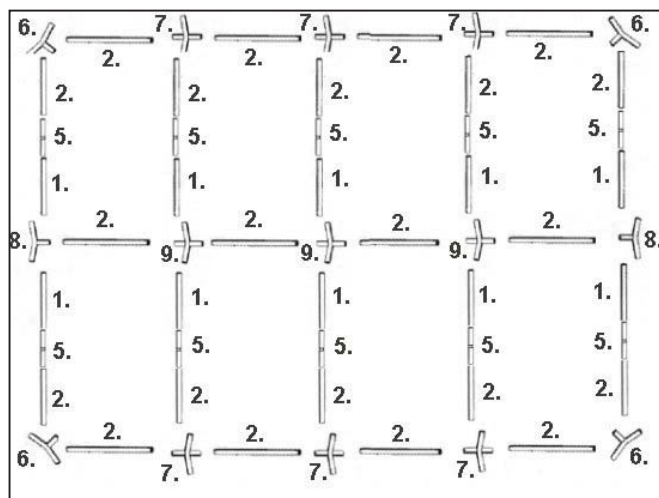

Skjut in de monterade stängerna i hörnen.

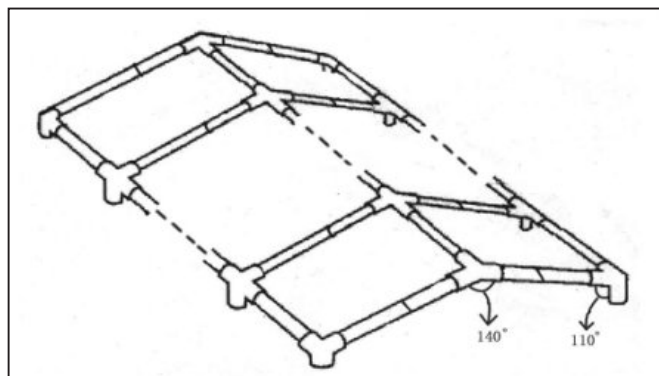

BRUKSANVISNING

Lyft upp ena sidan av takkonstruktionen och sätt i benen. Obs! De fyra benen (4) ska monteras i hörnen. Dra därefter taket (11) över takkonstruktionen och bind fast det.

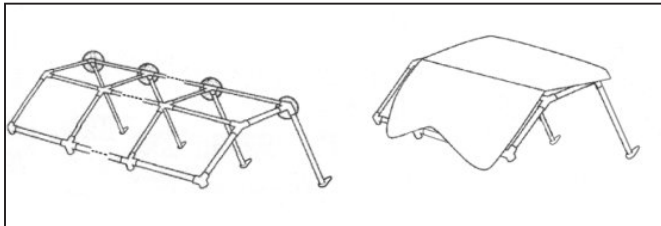

Lyft sedan upp den andra sidan av takkonstruktionen och montera på de resterande benen.

Häng upp sidopanelerna.

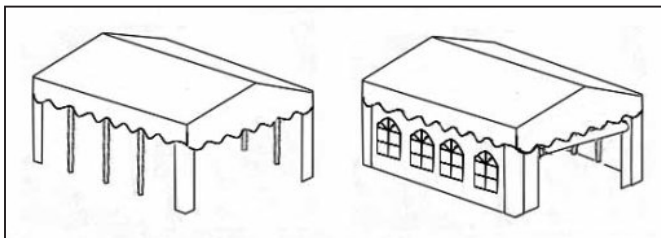

Trädgårdstältet kan säkras med stål vajrar eller andra förankringar om så krävs.

Rengöring och underhåll

Taket och sidopanelerna kan tvättas i såpvatten. Mögel och fläckar kan avlägsnas med en mild klorlösning. Följ tillverkarens anvisningar och testa alltid klorlösningen på ett ställe som inte syns för att garantera att den inte orsakar missfärgning.

Obs! Trädgårdstältet får inte packas ihop i vått tillstånd. Låt det torka helt innan du packar ihop det.

KÄYTTÖOHJE

Johdanto

Saat puutarhateltasta suurimman hyödyn, kun luet käyttöohjeen ja turvallisuusohjeet läpi ennen puutarhateltan käyttöönottoa. Säilytä tämä käyttöohje, jotta voit tarvittaessa palauttaa mieleesi puutarhatelttaa koskevat tiedot.

Tekniset tiedot

Telttaputket: 1,45 mm:n teräsputket, halkaisija 38 mm

Telttakangas polyeteeni, 180 g/m²

Sivukorkeus: 2,38 m

Harjakorkeus: 2,98 m

Puutarhateltan osat

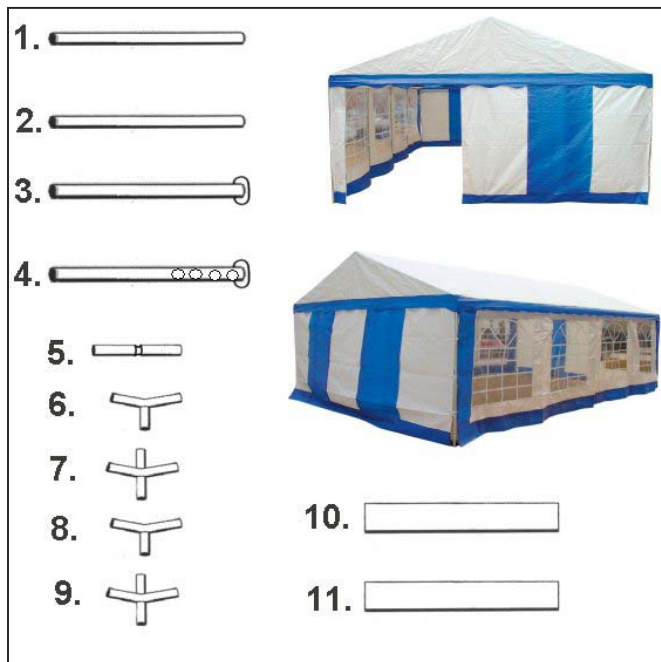

1. Lyhyet putket (10 kpl)
2. Pitkät putket (22 kpl)
3. Jalat (6 kpl)
4. Jalat (4 kpl)
5. Kaksisuuntaiset liitoskappaleet (10 kpl)
6. Kolmesuuntaiset kulmakappaleet 110° (4 kpl)

7. Nelisuuntaiset kulmakappaleet 110° (6 kpl)
8. Kolmesuuntaiset kulmakappaleet 140° (2 kpl)
9. Nelisuuntaiset kulmakappaleet 140° (3 kpl)
10. Sivupaneelit (4 kpl)
11. Katto (1 kpl)

Pystytys

Asettele kaikki putket ja kulmakappaleet maahan piirroksen osoittamalla tavalla. Kiinnitä putket kaksisuuntaisiin liitoskappaleisiin (5).

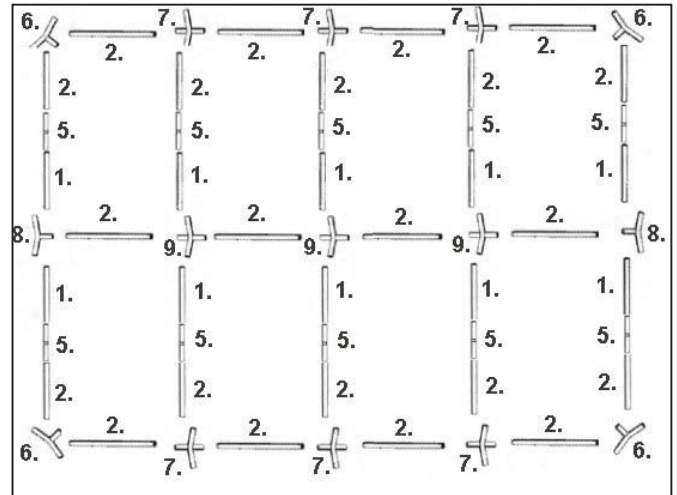

Työnnä kootut putket kulmakappaleisiin.

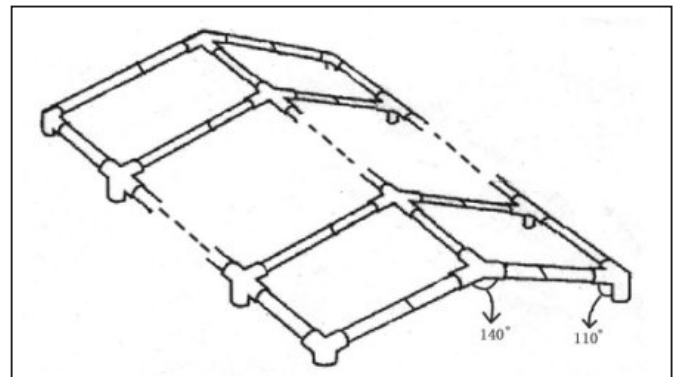

KÄYTTÖOHJE

Nosta kattorakennetta yhdestä sivusta ja asenna jalat. Huomautus! Neljä jalkaa (4) kiinnitetään kulmiin. Vedä sen jälkeen katto (11) kattorakenteen päälle ja solmi kiinni.

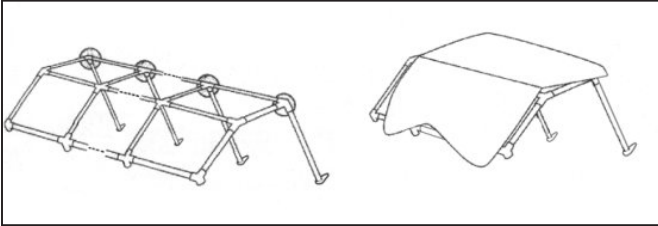

Nosta kattorakennetta sen jälkeen toisesta sivusta ja kiinnitä loput jalat.

Ripusta sivupaneelit.

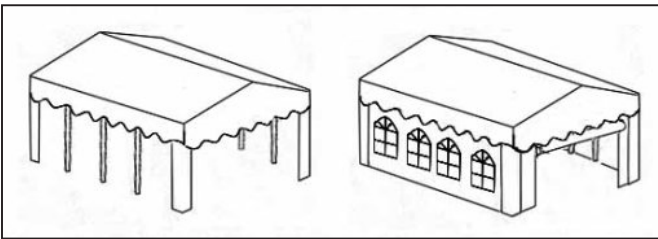

Puutarhateltan kiinnitys voidaan tarvittaessa varmistaa esimerkiksi vajereilla.

Puhdistus ja kunnossapito

Katon ja sivupaneelit voi pestä saippuavedellä. Homeen ja tahrat voi poistaa miedolla kloriittiliuoksella. Noudata valmistajan ohjeita ja kokeile kloriittiliuosta aina huomaamattomaan kohtaan varmistaaksesi, ettei se aiheuta värimuutoksia.

Huomautus! Puutarhatelttä ei saa laittaa säilytykseen märkänä. Annan teltan kuivua täysin, ennen kuin laitat sen säilytykseen.

INSTRUCTION MANUAL

Introduction

To get the most out of your new garden pavilion, please read these instructions and the attached safety regulations before use. Please also save the instructions, as you may need to refer to them at a later date.

Technical specifications

Tent poles: 1.45 mm steel tubing, 38 mm diameter

Fabric: polyethylene, 180 g/m²

Sides, height: 2.38 m

Centre, height: 2.98 m

Main components

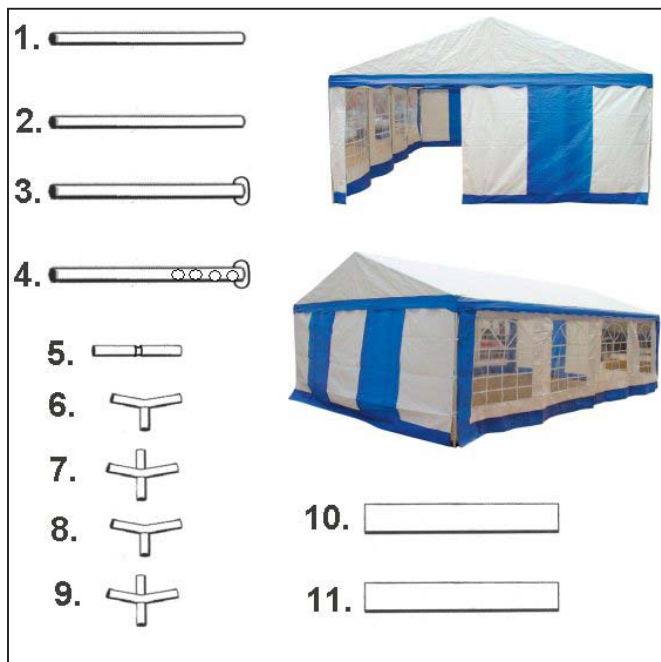

1. Short poles (10 pcs)
2. Long poles (22 pcs)
3. Legs (6 pcs)
4. Legs (4 pcs)
5. 2-way connectors (10 pcs)
6. 3-way corners 110° (4 pcs)

7. 4-way corners 110° (6 pcs)
8. 3-way corners 140° (2 pcs)
9. 4-way corners 140° (3 pcs)
10. Side panels (4 pcs)
11. Roof (1 pce)

Erection

Lay all poles and corners out on the ground as shown in the diagram. Insert the poles into the 2-way connectors (5).

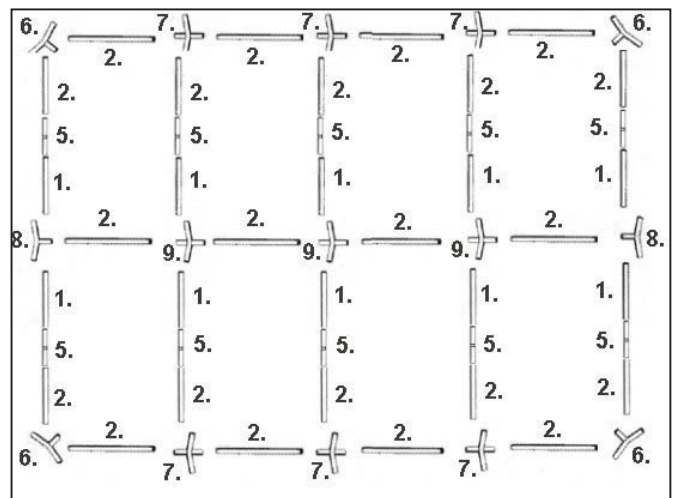

Insert the assembled poles into the corners.

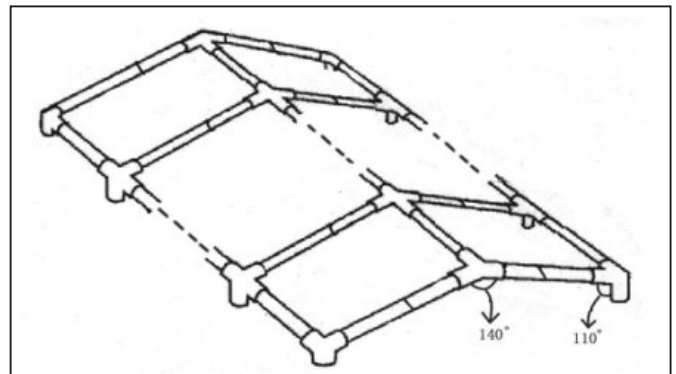

INSTRUCTION MANUAL

Lift one side of the roof structure and insert the legs. Note! Ensure the four legs (4) are inserted into the corners. Pull the roof (11) over its supporting structure and tie it securely in place.

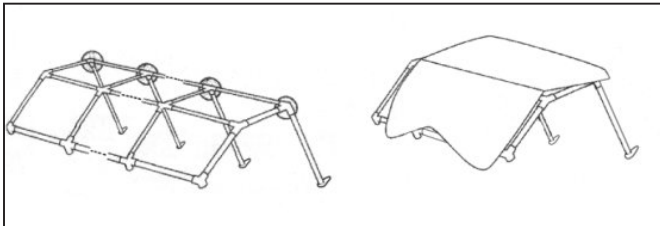

Lift the other side of the roof structure up and insert the remaining legs.

Hang the side panels.

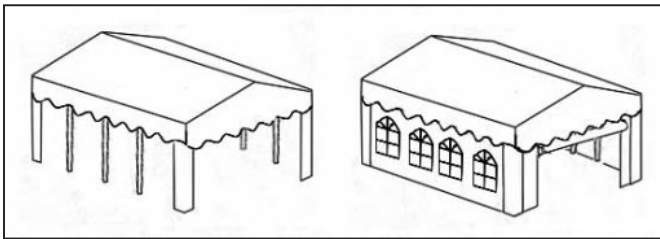

The pavilion can be tied down with guy ropes or some other form of anchoring if required.

Cleaning and maintenance

Roof and side panels can be washed with soapy water. Mould and discolouring can be removed with a mild bleach solution. Follow the manufacturer's instructions and always try the solution on a place that will not be visible to ensure it does not miscolour.

Note! Do not pack the pavilion away when wet. Let it dry completely before folding and packing it.

GEBRAUCHSANWEISUNG

Einführung

Damit Sie an Ihrem neuen Partyzelt möglichst lange Freude haben, bitten wir Sie, Gebrauchsanweisung und beiliegende Sicherheitshinweise vor Ingebrauchnahme sorgfältig durchzulesen. Ferner wird empfohlen, die Gebrauchsanweisung zum eventuellen späteren Nachschlagen aufzubewahren.

Technische Daten

Zeltgestänge: 1,45 mm Stahlrohr, Durchmesser 38 mm

Zelthaut: Polyethylen, 180 g/m²

Seitenhöhe: 2,38 m

Mittelhöhe: 2,98 m

Die Teile des Partyzelts



1. Kurze Stangen (10 Stck.)
2. Lange Stangen (22 Stck.)
3. Beine (6 Stck.)
4. Beine (4 Stck.)
5. 2er-Verbindungen (10 Stck.)

6. 3er-Eckverbindungen 110° (4 Stck.)
7. 4er-Eckverbindungen 110° (6 Stck.)
8. 3er-Eckverbindungen 140° (2 Stck.)
9. 4er-Eckverbindungen 140° (3 Stck.)
10. Seitenteile (4 Stck.)
11. Dach (1 Stck.)

Aufstellung

Legen Sie sämtliche Stangen und Eckverbindungen wie auf der Zeichnung gezeigt auf dem Boden aus. Stecken Sie die Stangen in die 2er-Verbindungen (5).

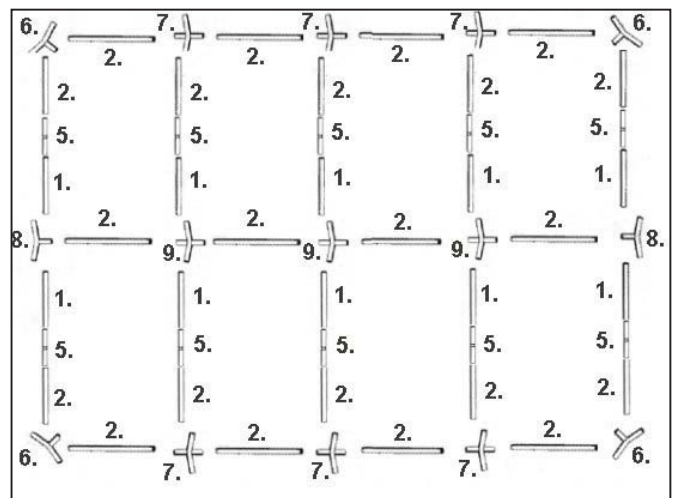

Stecken Sie die zusammengesetzten Stangen in die Ecken.

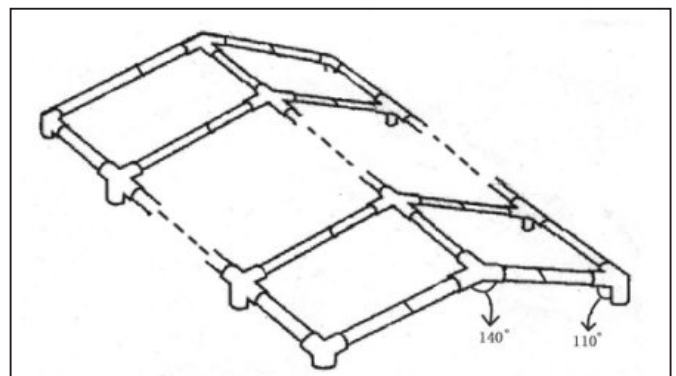

GEBRAUCHSANWEISUNG

Heben Sie die eine Seite des Zeltgerüsts an und setzen Sie die Beine ein. Achten Sie darauf, die vier Beine (4) in den Ecken anzubringen. Ziehen Sie anschließend das Dach (11) über das Zeltgerüst und binden es fest.

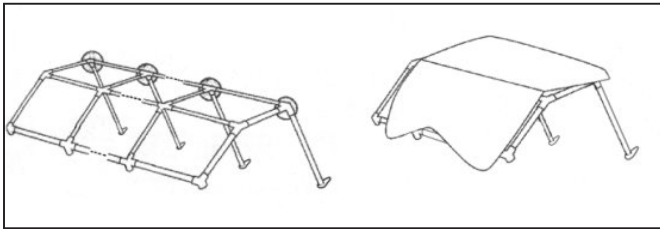

Nun heben Sie die andere Seite des Zeltgerüsts an und bringen die restlichen Beine an.

Hängen Sie die Seitenteile an.

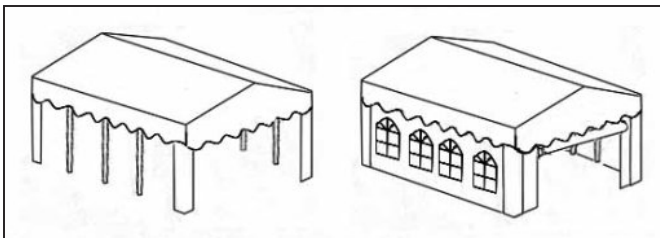

Das Partyzelt kann nötigenfalls mit Hilfe von Abspannseilen oder anderer Verankerungen gesichert werden.

Reinigung und Pflege

Dach und Seitenteile lassen sich mit Seifenlauge abwaschen. Schimmel und Stockflecken können mit einer milden Chlorlösung entfernt werden. Befolgen Sie die Anweisungen des Herstellers und testen Sie die Chlorlösung stets an einer nicht sichtbaren Stelle, um sicherzugehen, dass keine Verfärbungen auftreten.

Achtung! Das Partyzelt darf nicht in nassem Zustand zusammengelegt und verpackt werden. Lassen Sie es vollständig trocknen, bevor Sie es zusammenpacken.



Når det gælder:

- Reklamationer
 - Reservedele
 - Returvarer
 - Garantivarer
 - Åbent 7.00 til 16.00
 - Tlf: +45 76 62 11 10
 - Fax: +45 76 62 11 27
 - E-mail: service@hvp.dk
-



När det gäller:

- Reklamationer
 - Reservdelar
 - Retur varor
 - Garantiärenden
 - Öppet tider 8.00 – 17.00
 - Tel. 0451-833 00
 - Fax 0451-807 77
 - E-mail: service@spverkyg.com
-



Kun asia koskee:

- Reklamaatioita
 - Varaosia
 - Palautuksia
 - Takuuasioita
 - Auki 8.30 - 16.00
 - Puh: +358 19 231 430
 - Fax: +358 19 231 957
- E-mail: info@brbintermarket.fi